

DYNAMOS



• 4 kg di alluminio pressofuso, parti plastiche in ABS

• Robusta maniglia di sblocco in alluminio pressofuso con chiave

• Cuscinetti a sfera e ingranaggio interno con dente a evolvente

• Elettronica intelligente e facilmente programmabile

• Ricevente integrata

MSG-DYNAMOS500	Motoriduttore irreversibile, 230V con centrale elettronica e ricevente incorporata, peso massimo cancello 500kg
MSG-DYNAMOS1000	Motoriduttore irreversibile, 230V con centrale elettronica e ricevente incorporata, peso massimo cancello 1000kg
MSG-DYNAMOS24/350EV	Motoriduttore irreversibile, 24V con centrale elettronica e ricevente incorporata, peso massimo cancello 350kg
MSG-DYNAMOS24/600	Motoriduttore irreversibile, 24V con centrale elettronica e ricevente incorporata, peso massimo cancello 600kg

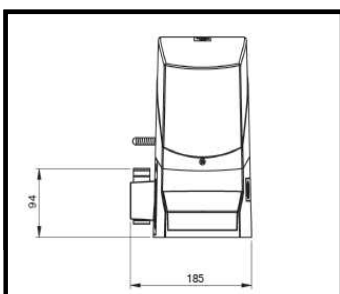
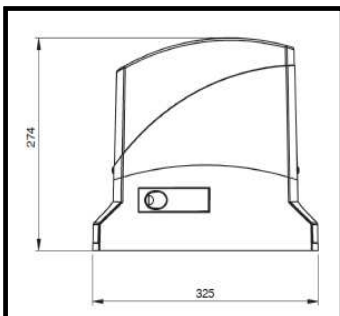

			
cremagliera in nylon 28x20x1000 completa di viti di fissaggio	cremagliera in acciaio zincato 30x12x1000 completa di viti di fissaggio	Batteria 12v 1,6A per MSG-DYNAMOS24	Scheda di carica per batteria MSG-BATM016
MSG-CRIS100	MSG-CRIS400	MSG-BATM016	MSG-BATK2

		230 Vac		24 Vdc	
DATI TECNICI		Dyn 500	Dyn 1000	Dyn 24/350	Dyn 24/600
Alimentazione	(Vac 50Hz)	230	230	230	230
Alimentazione motore	(Vac/Vdc)	230	230	24	24
Potenza motore	(W)	200	400	40	70
Corrente assorbita	(A)	1,3	1,9	3	1,8
Temperatura di esercizio	(°C)	-20 ÷ +55	-20 ÷ +55	-20 ÷ +55	-20 ÷ +55
Termoprotezione	(°C)	140	140	-	-
Velocità	(m/min)	10	10	9 ÷ 15	9 ÷ 15
Ciclo di lavoro	(%)	30	30	50	80
Dimensioni	(mm)	325x185x274	325x185x274	325x185x274	325x185x274
Peso automatismo	(Kg)	10	12	9	11
Peso max. cancello	(Kg)	500	1000	350	600